



RAPTOR 500
MIT M700
MULCHFRÄSE



MOTOR

Motor	Cummins L9
Leistung	321 kW/440 PS
Abgasstufe	5
Hubraum	8,9 l
Max. Drehmoment	1846 Nm
Tankinhalt	500 l
Harnstofftank (AdBlue)	54 l

ANTRIEB

Hydraulischer Fahrtrieb	Bosch Rexroth
Hydrauliktank	62 l
Max. Geschwindigkeit	8 km/h

LAUFWERK

Laufwerkstyp	D4/D5		
Platten	Einsteg/Zweisteg		
	Platten	Fahrzeugbreite	Spurbreite
D4:	600 mm	2240 mm	1640 mm
D4/D5:	730 mm	2500 mm	1770 mm

OPTIONEN

ROPS/FOPS
Elektropumpe für Kabine
Überdruckanlage in Kabine
LED Scheinwerfer
Druckluftanlage
Standheizung
Feinfilter für Hydrauliköl
Automatische Schmieranlage
Betankungspumpe
Schwimmstellung
Grenzlastregelung
Seilwinde
Feuerlöschanlage
360°-Kamerasystem
Werkzeugsatz
Kühlbox
Flaschenkühler

ANBAUGERÄT

Heavy Duty Drive Line: M700	4160 kg
Rotor	56x UPT
Rotor Durchmesser	700 mm
Arbeitsbreite	2300 mm
Gesamtbreite	2791 mm

GEWICHT UND MOBILITÄT

D4:	mit M700	19100 kg
	ohne Mulcher	14940 kg
D5:	mit M700	21100 kg
	ohne Mulcher	16940 kg
Bodendruck:		
D4:	600 mm Platten	430 g/cm ²
	730 mm Platten	360 g/cm ²
D5:	730 mm Platten	390 g/cm ²
Steigfähigkeit seitlich		30°
Steigfähigkeit frontal		45°

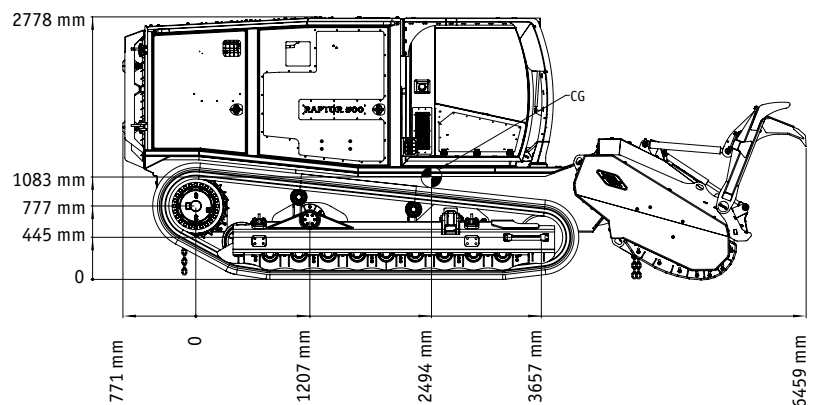
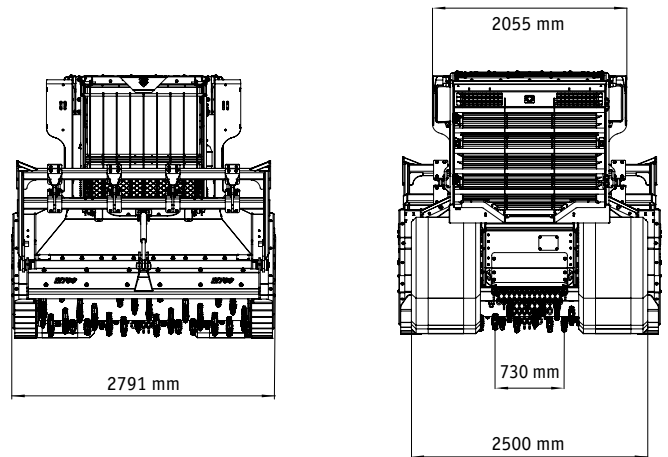

TECHNISCHE DATEN

Prinoth